

Combat®

Αυλωτοί θερμαντήρες αέρα συμπαγούς σχεδίασης

**Πάνω από
91,5% ΚΑΘΑΡΗ
Απόδοση!**



- Συμπαγές μέγεθος - ιδανικοί όταν ο χώρος είναι πολύτιμος
- Για εγκατάσταση κλειστού ή ανοικτού κυκλώματος καύσης
- Καυστήρες αυτόματης ανάφλεξης με κλείδωμα και επαναφορά κλειδώματος από απόσταση, σε όλα τα μοντέλα
- Οριζόντια και κατακόρυφη κατανομή αέρα
- Φωτεινή ένδειξη κλειδώματος
- Μεγάλη διάρκεια ζωής λόγω των εναλλακτών θερμότητας από χάλυβα με επικάλυψη αλουμινίου
- Η εγκατάσταση τύπου ανάρτησης, σε ράφι ή εντοιχισμένη ελευθερώνει πολύτιμο χώρο εργασίας και προσφέρει ευελιξία
- Λειτουργία ανεμιστήρα με τηλεχειρισμό για κυκλοφορία του αέρα το καλοκαίρι
- Διατίθενται κατακόρυφες περσίδες και επιλογές εντοιχισμένης εγκατάστασης
- Μικρότερο μέγεθος - ευκολότερος χειρισμός και οικονομικότερη μεταφορά
- Εύκολη εγκατάσταση, συντήρηση και λειτουργία με στόμια αέρα και καυσαερίων στο πίσω ή το επάνω μέρος

Τεχνικά στοιχεία - Κανονική σειρά CTCU

Μοντέλο	7	11	15	22	27	32
Εισαγωγή Θερμότητας - Μικτή [kW] [Btu/h] x [1000]	8.5 29	13.4 46	18.3 62	27.5 94	33 113	38.5 131
Εισαγωγή θερμότητας - Καθαρή [kW] [Btu/h] x [1000]	7.7 26	12.1 41	16.5 56	24.8 85	29.7 101	34.7 118
Έξοδος θερμότητας [kW] [Btu/h] x [1000]	7.1 24	11.1 38	15.1 52	23 78	27.2 93	31.7 108
Παροχή αερίου Φυσικό αέριο (ΦΑ) (G20) [m ³ /h] [ft ³ /h]	0.8 29	1.3 45	1.7 62	2.6 93	3.1 109	3.7 131
Παροχή αερίου Φυσικό αέριο (G25) [m ³ /h]	0.9	1.5	2.0	3.0	3.7	4.3
Παροχή αερίου LPG (Υγραέριο) Προπάνιο (G31) [kg/h]*	0.3 0.16	0.5 0.25	0.7 0.34	1.0 0.51	1.2 0.60	1.5 0.73
Παροχή αερίου LPG (Υγραέριο) Βουτάνιο (G30) [kg/h]*	0.2 0.09	0.4 0.14	0.5 0.19	0.8 0.29	1.0 0.37	1.1 0.41
Σύνδεση αερίου	R - ½"	R - ½"	R - ½"	R - ½"	R - ½"	R - ½"
Αριθμός καυστήρων	2	3	4	5	6	7
Πίεση εισόδου Φυσικό αέριο [G20] [G25] LPG Βουτάνιο [G30] LPG Προπάνιο [G31]	17 τουλ., 50 Μέγ. 25 τουλ., 50 Μέγ. 30 τουλ., 50 Μέγ.					
Παροχή ρεύματος	230 V, 50 Hz, 1 Ø					

* Για λίτρα ανά ώρα πολλαπλασιάστε: (kg/h) x 1,97

Στοιχεία χειρισμού αέρα - Σειρά CTCUA

Οι θερμαντήρες CTCUA είναι εφοδιασμένοι με συστήματα ανεμιστήρα αξονικής ροής, τα οποία αποτελούνται από ανεμιστήρα(ες) χαμηλού θορύβου οι οποίοι κινούνται από κινητήρα άμεσης οδήγησης ο οποίος βρίσκεται στο πίσω μέρος της μονάδας. Οι θερμαντήρες CTCUA θα πρέπει να χρησιμοποιούνται μόνο για εφαρμογές ελεύθερης διοχέτευσης αέρα.

Μοντέλο	7	11	15	22	27/32
Ροή αέρα [m ³ /h]	1120	1220	2710	2750	4474
Εμβέλεια εκτόξευσης αέρα [m]	9	12	14	16	21
Ρεύμα λειτουργίας [A]	1.1	1.2	1.5	1.7	1.5
Ρεύμα εκκίνησης [A]	1.7	1.8	2.5	2.9	2.6
Συνολικό ηλεκτρικό φορτίο [W]	260	274	336	384	345
Θόρυβος @ 3 m (προσδιορισμένος με παράλληλη σωληνωτή επιφάνεια μέτρησης σύμφωνα με το EN ISO 3746)					
dB[A] [NR]	37 [31]	41 [35]	45 [39]	48 [42]	48[42]

Τεχνικά στοιχεία καπναγωγού - Κανονική σειρά CTCU

Στους θερμαντήρες CTCU πρέπει να τοποθετείται σύστημα καπναγωγού. Εάν απαιτείται μπορούν να προστεθούν ευθεία τμήματα και γωνίες. Για κάθε πρόσθετη καμπύλη 90° η οποία προστίθεται στον καπναγωγό, το μέγιστο μήκος του πρέπει να μειώνεται κατά 1 m (0,5 m για τους CTCU 7 και 11).

ΣΗΜΕΙΩΣΗ: Το εξάρτημα τερματισμού του καπναγωγού δεν πρέπει να τοποθετείται κάτω από παράθυρο ή οπουδήποτε θα μπορούσαν να αναρροφηθούν τα προϊόντα καύσης πάλι πίσω στο κτίριο. Κάθε ένωση στον καπναγωγό πρέπει να γίνεται με χρήση με του τυποποιημένου θηλυκού συνδέσμου με την ειδική στεγανοποίηση.

Διατάξεις καύσης ανοικτού και κλειστού κυκλώματος

Μοντέλο	7	11	15	22	27/32
Μέγ. μήκος [m]	2.5	4	5	5	5
Μέγεθος καπναγωγού και Ø αγωγού εισόδου αέρα [mm]	80	80	80	80	100

Διαστάσεις - Σειρά CTCUA (Όλα τα μοντέλα)

Μοντέλο		7	11	15	22	27/32
'Α' Ύψος	[mm]	304	304	450	450	578
'Β' Απόσταση οπών ανάρτησης	[mm]	239	239	385	385	513
'C' Κέντρο καπναγωγού [επιλογή εξόδου από πάνω]	[mm]	151	151	151	172	146
'D' Κέντρο καπναγωγού	[mm]	68	68	68	46	25
Βάρος	[kg]	28	30.5	38.5	41	52.3
Ύψος εγκατάστασης ως τη βάση του θερμαντήρα	[m]	τουλάχισ. 1.8 Μέγ. συνιστώμενο 3.5	Οι θερμαντήρες μπορούν να εγκατασταθούν σε μεγαλύτερο ύψος εάν υπάρχουν εγκατεστημένοι ανεμιστήρες κατακόρυφης ανάμιξης και/ή ακροφύσια κατεύθυνσης του αέρα προς τα κάτω.			

Αποστάσεις θερμαντήρα από αναφλέξιμα υλικά (mm)

Απάνω από τον θερμαντήρα	Κάτω από το θερμαντήρα	Πλευρικά του θερμαντήρα	Πίσω από το θερμαντήρα	Μπροστά από το θερμαντήρα	Προς τον καπναγωγό
150	300	100	250	3000	50

Προδιαγραφές CTCUA - (Όλα τα μοντέλα)

Όλες οι διαστάσεις σε mm.

Κάτοψη μονάδας

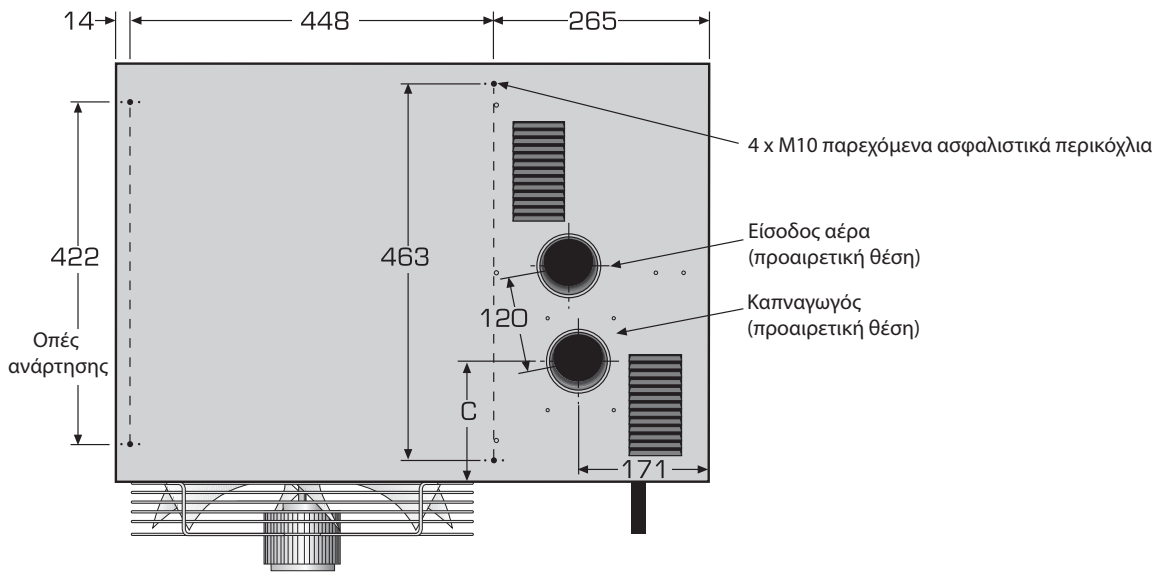

Πίσω όψη

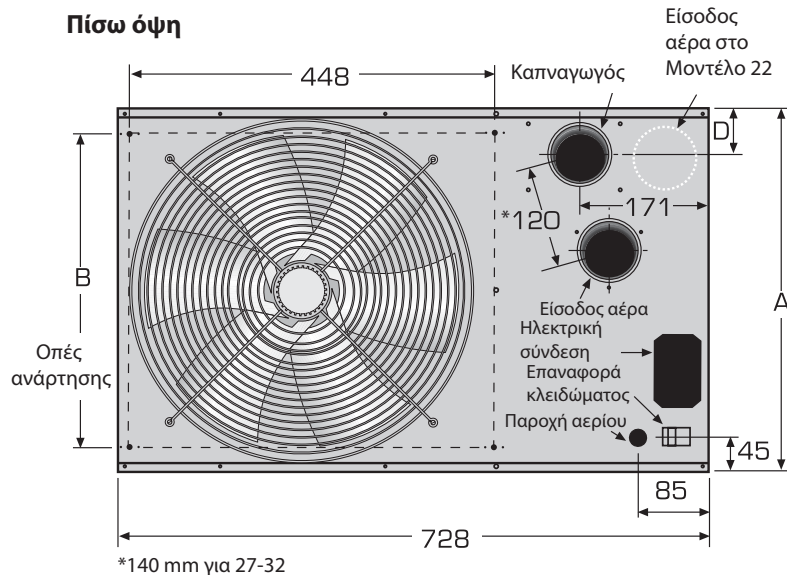

Πλάγια όψη

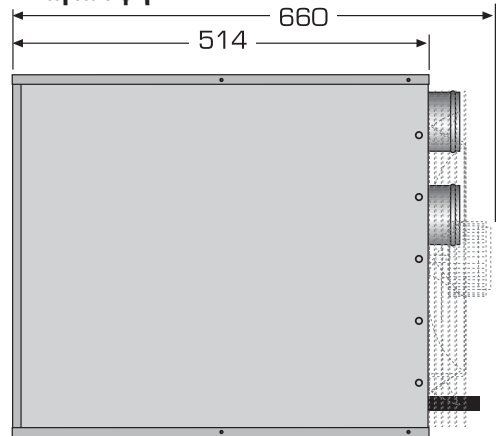

Προδιαγραφές - Διάταξη ανοικτού κυκλώματος (Όλα τα μοντέλα)

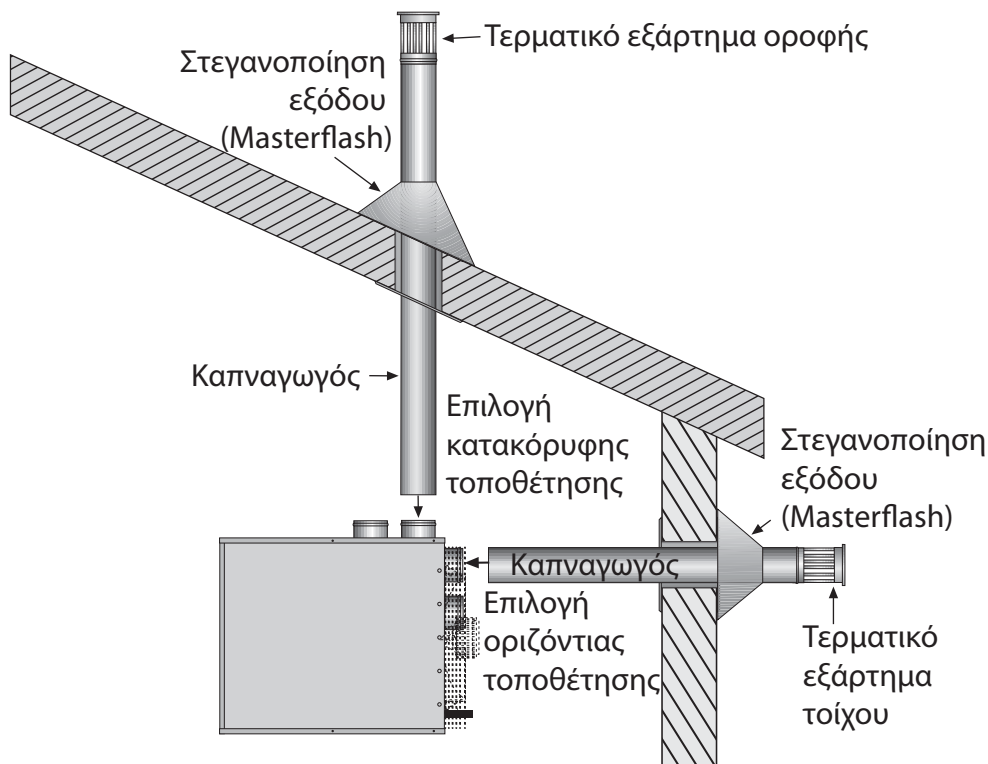

Διατίθεται προαιρετικό κατακόρυφο σύστημα αποβολής αέρα.

Για πρόσθετες πληροφορίες, παρακαλούμε συμβουλευτείτε τον τιμοκατάλογο των θερμαντήρων CTCU ή το εγχειρίδιο εγκατάστασης, αρχικής δοκιμαστικής λειτουργίας, χρήσης και τεχνικής συντήρησης.

Προδιαγραφές - Διάταξη κλειστού κυκλώματος (Όλα τα μοντέλα)

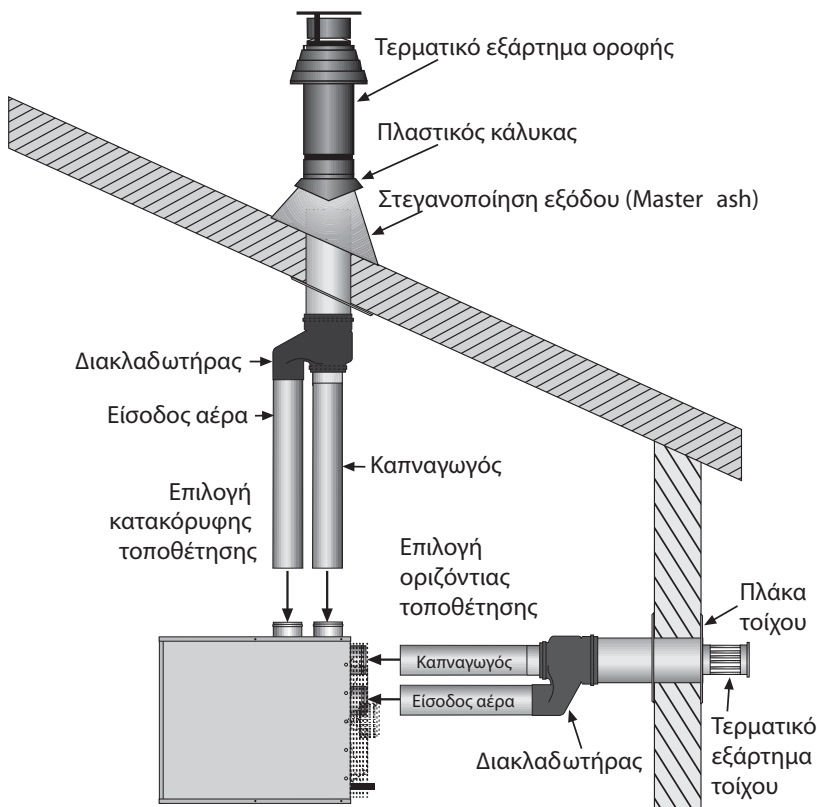

Διατίθεται προαιρετικό κατακόρυφο σύστημα αποβολής αέρα.

Για πρόσθετες πληροφορίες, παρακαλούμε συμβουλευτείτε τον τιμοκατάλογο των θερμαντήρων CTCU ή το εγχειρίδιο εγκατάστασης, αρχικής δοκιμαστικής λειτουργίας, χρήσης και τεχνικής συντήρησης.

Συστήματα ανάφλεξης

Οι θερμαντήρες CTCU είναι καυστήρες αυτόματης ανάφλεξης.

Επιλογές καυστήρα

Οι θερμαντήρες CTCU διαθέτουν σαν βασικό εξοπλισμό καυστήρες διακοπτόμενης λειτουργίας (On/Off).

Έξοδοι αέρα

Οι θερμαντήρες CTCU διαθέτουν ρυθμιζόμενες οριζόντιες περσίδες σα βασικό εξοπλισμό.

Θα πρέπει να ζητήσετε συμβουλές από τη Roberts-Gordon για να εξασφαλίσετε ότι τα προτεινόμενα συστήματα αγωγών είναι συμβατά με το θερμαντήρα.

Σημαντική παρατήρηση

Ο εξοπλισμός ο οποίος περιγράφεται στο παρόν δελτίο δεδομένων είναι κατάλληλος για τις περισσότερες εμπορικές και βιομηχανικές εφαρμογές θέρμανσης. Ωστόσο, σε ορισμένα περιβάλλοντα, ειδικά όταν υπάρχει ατμόσφαιρα που περιέχει χλώριο (π.χ. κοντά σε εγκατάσταση απολίπανσης ή σε άλλες διεργασίες που χρησιμοποιούν διαλύτες), ή σε ατμόσφαιρα με μεγάλη περιεκτικότητα σε σκόνη, θα πρέπει να ζητήσετε συμβουλή από ειδικό, κατά τη φάση του σχεδιασμού. Παρακαλούμε συμβουλευτείτε τη Roberts-Gordon.

Η Roberts-Gordon επιφυλάσσεται του δικαιώματός της να επιφέρει τροποποιήσεις στις λεπτομέρειες των προδιαγραφών του προϊόντος χωρίς προειδοποίηση.

Κώδικας εγκατάστασης και ετήσιες επιθεωρήσεις:

Κάθε εγκατάσταση και τεχνική συντήρηση προϊόντων ROBERTS GORDON® θα πρέπει να εκτελείται από εργολάβο εξουσιοδοτημένο για την εγκατάσταση και τη συντήρηση εξοπλισμού θέρμανσης με καύση αερίου και να συμμορφώνεται με όλες τις απαιτήσεις οι οποίες παρουσιάζονται στα εγχειρίδια της ROBERTS GORDON® και τις απαιτήσεις οι οποίες τίθενται από όλες τις αρμόδιες κυβερνητικές αρχές σχετικά με την εγκατάσταση, συντήρηση και λειτουργία του εξοπλισμού.

Για να συμβάλει στην εξασφάλιση βέλτιστης λειτουργίας και ασφάλειας, η Roberts-Gordon συνιστά να επιθεωρεί σε ετήσια βάση ένας εξουσιοδοτημένος εργολάβος τα προϊόντα σας ROBERTS GORDON® και να πραγματοποιεί εργασίες συντήρησης όταν είναι αναγκαίο, χρησιμοποιώντας μόνο ανταλλακτικά ROBERTS GORDON®.

Επιπλέον πληροφορίες: Εφαρμογές, πληροφορίες αρμοδιότητας μηχανικού και λεπτομερής καθοδήγηση στο σχεδιασμό και την εγκατάσταση συστημάτων και την αποδοτική λειτουργία του προϊόντος διατίθενται μέσω των αντιπροσώπων της ROBERTS GORDON®. Παρακαλούμε επικοινωνήστε μαζί μας εάν χρειάζεστε περισσότερες πληροφορίες, περιλαμβανομένου του εγχειριδίου εγκατάστασης, λειτουργίας και συντήρησης του συμπαγούς σχεδίασης αυλωτού θερμαντήρα COMBAT®.

Το προϊόν αυτό δεν προορίζεται για οικιακή χρήση.

Το παρόν έγγραφο προορίζεται για να βοηθήσει εξουσιοδοτημένους επαγγελματίες στην άσκηση της επαγγελματικής τους κρίσης.

Roberts-Gordon Europe Limited

Oxford Street

Bilston, West Midlands WV14 7EG HN. ΒΑΣΙΛΕΙΟ

Τηλέφωνο: +44(0) 1902 494425

Φαξ: +44(0) 1902 403200

Τηλέφωνο τεχνικής εξυπηρέτησης: +44(0) 1902 498733

Φαξ τεχνικής εξυπηρέτησης: +44(0) 1902 401464

E-mail: uksales@rg-inc.com

E-mail: export@rg-inc.com

Κεντρικά γραφεία εταιρείας (ΗΠΑ):

Roberts-Gordon, LLC

Τηλέφωνο: +1 716.852.4400

Φαξ: +1 716.852.0854

www.rg-inc.com

© 2006 Roberts-Gordon, LLC Με την επιφύλαξη όλων των δικαιωμάτων. Κανένα μέρος της εργασίας αυτής η οποία καλύπτεται από το νόμο περί πνευματικών δικαιωμάτων δεν μπορεί να αναπαραχθεί ή να αντιγραφεί σε οποιαδήποτε μορφή ή με οποιαδήποτε μέσο - γραφιστικά, ηλεκτρονικά ή μηχανικά, περιλαμβανομένων της φωτοτυπίας, εγγραφής ήχου, εγγραφής εικόνας, ή με συστήματα αποθήκευσης και ανάκλησης πληροφοριών - χωρίς τη γραπτή άδεια της Roberts-Gordon.